

SCHEMA ELETTRICO ELECTRIC DIAGRAM

MAC 300

400 V / 3 Ph +N / 50 HZ

	Dis. N.	Impianto	Ordine		FOGLIO
	CAD <input type="text" value="SPAC"/>		Commissa		SEGUE
	Nome File	Denominazione	Esecutore		
	Data 19/10/2018				

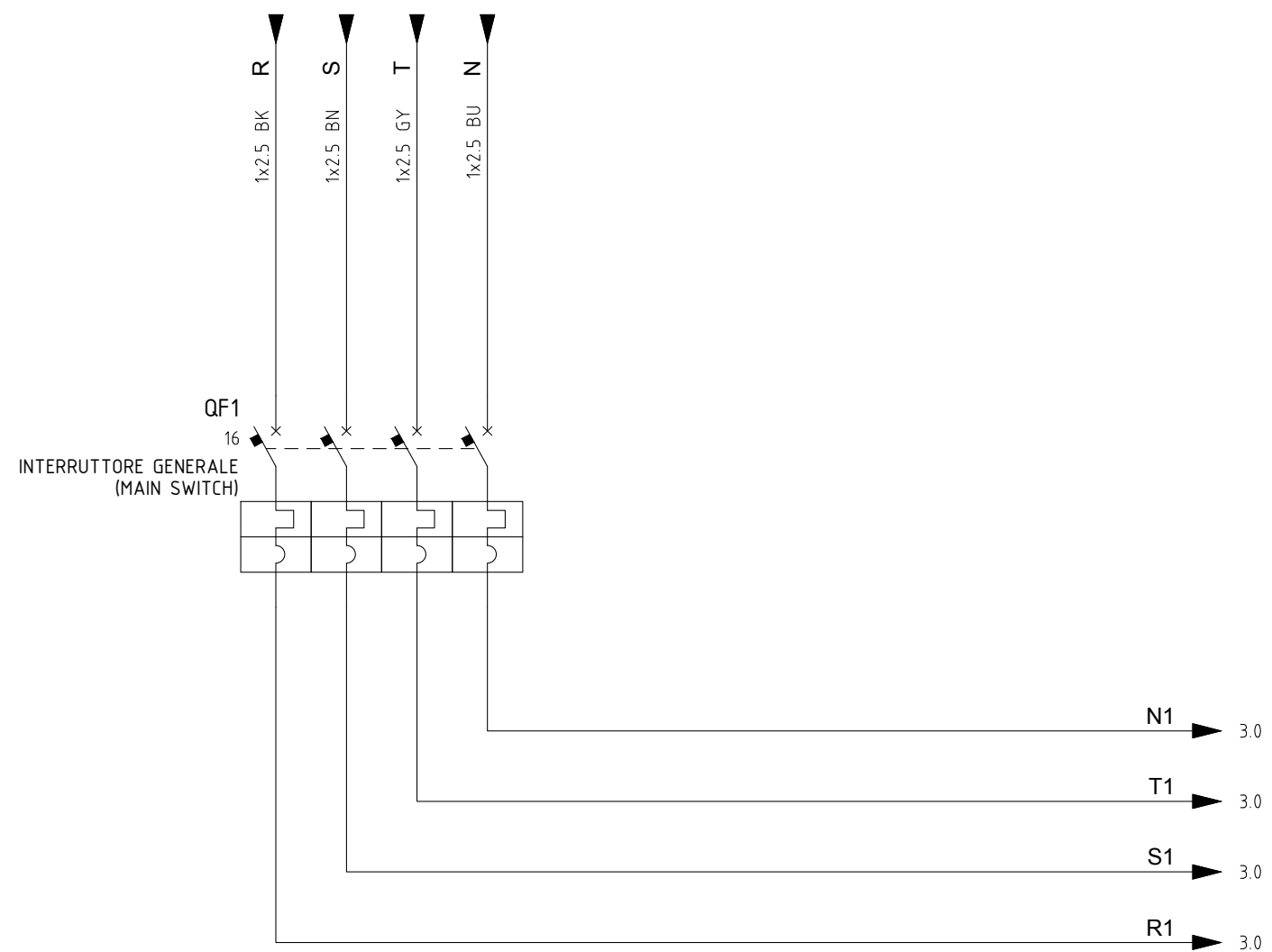

	Dis. N.	Impianto	Ordine		FOGLIO		
	CAD		SPAC		Commissa	1	
	Nome File		Denominazione		ALIMENTAZIONE GENERALE POWER SUPPLY	Esecutore	SEGUE
	Data		19/10/2018			2	



	Dis. N.	Impianto	Ordine		FOGLIO	
	CAD		SPAC		Commissa	2
	Nome File		Denominazione		Esecutore	SEGUE
	Data		19/10/2018		ALIMENTAZIONE MONOFASE SINGLE-PHASE SUPPLY	3

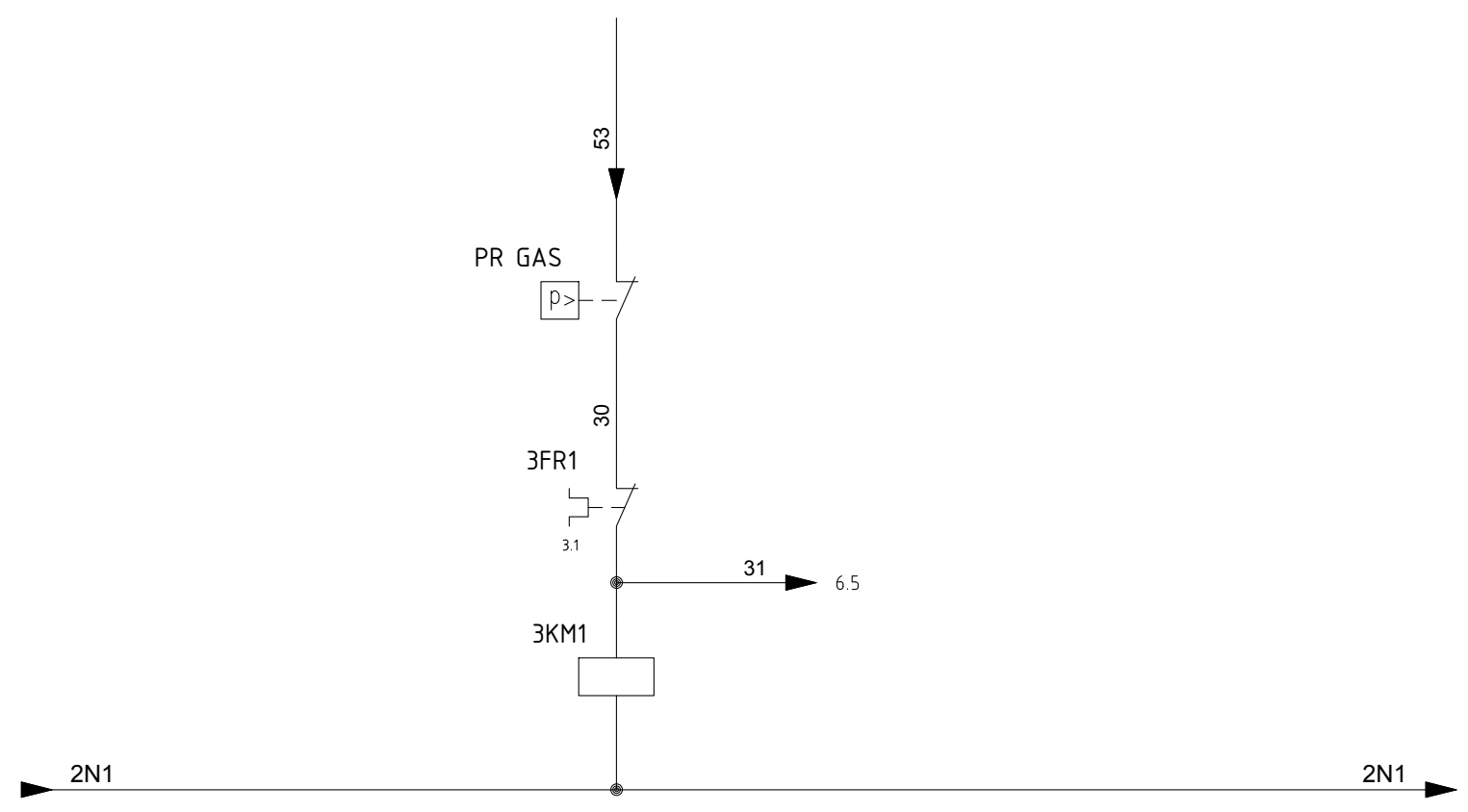
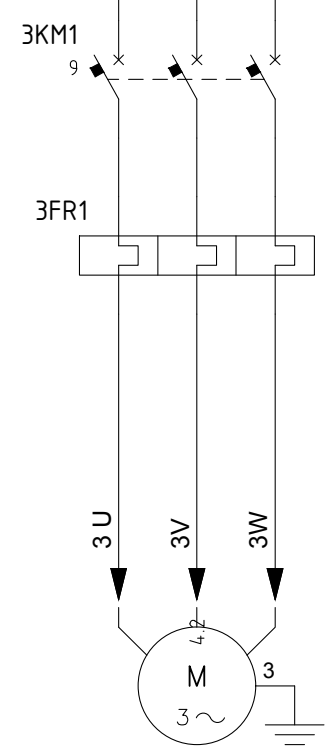

	Dis. N.	Impianto	Ordine		FOGLIO	
	CAD		SPAC		Commissa	3
	Nome File		Denominazione		Esecutore	SEGUE
	Data		19/10/2018		COMPRESSORE COMPRESSOR	4

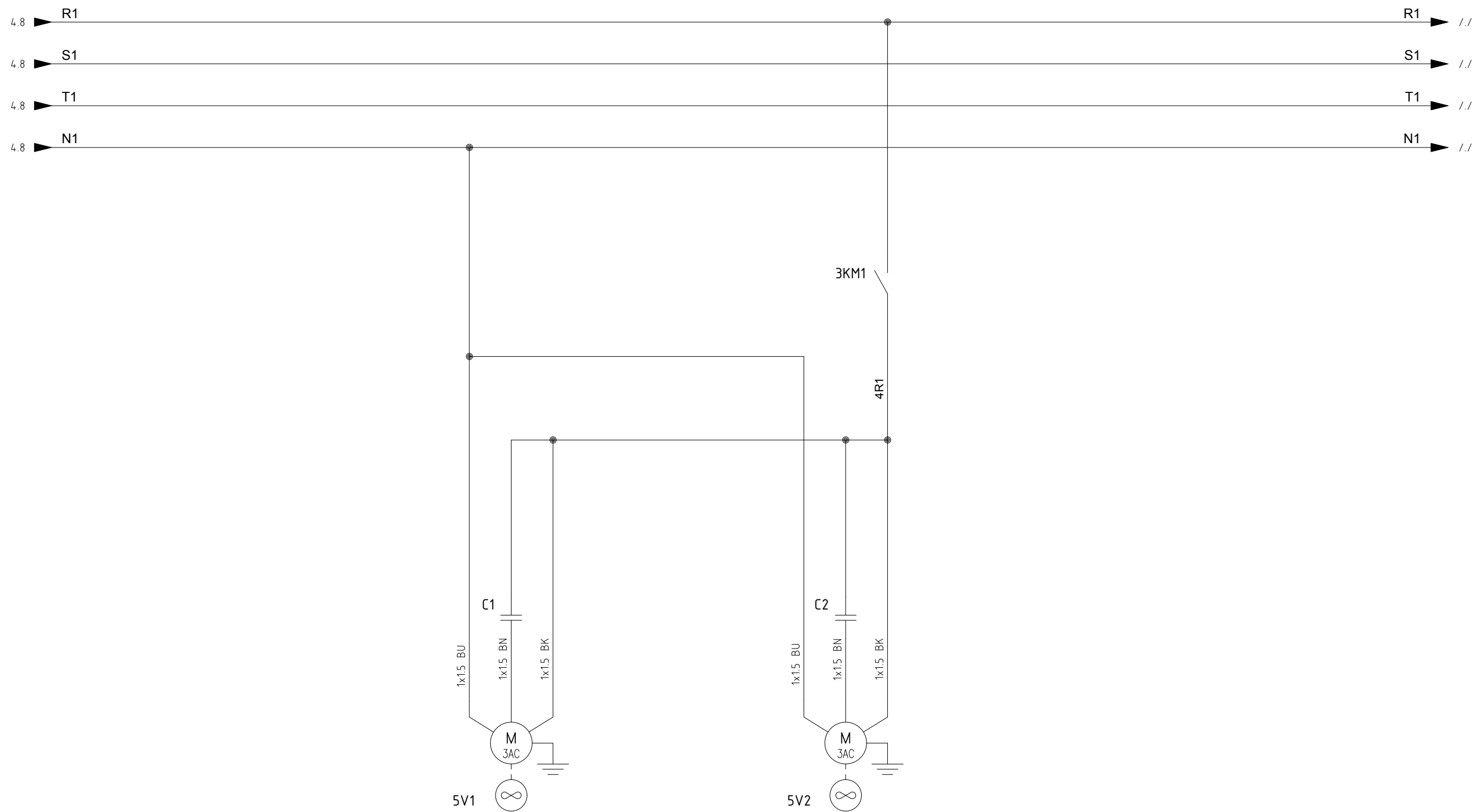

	Dis. N.	Impianto	Ordine	FOGLIO 4 SEGUE 5
	CAD SPAC	Denominazione VENTILATORI FAN	Commessa	
	Nome File		Esecutore	
	Data 19/10/2018			

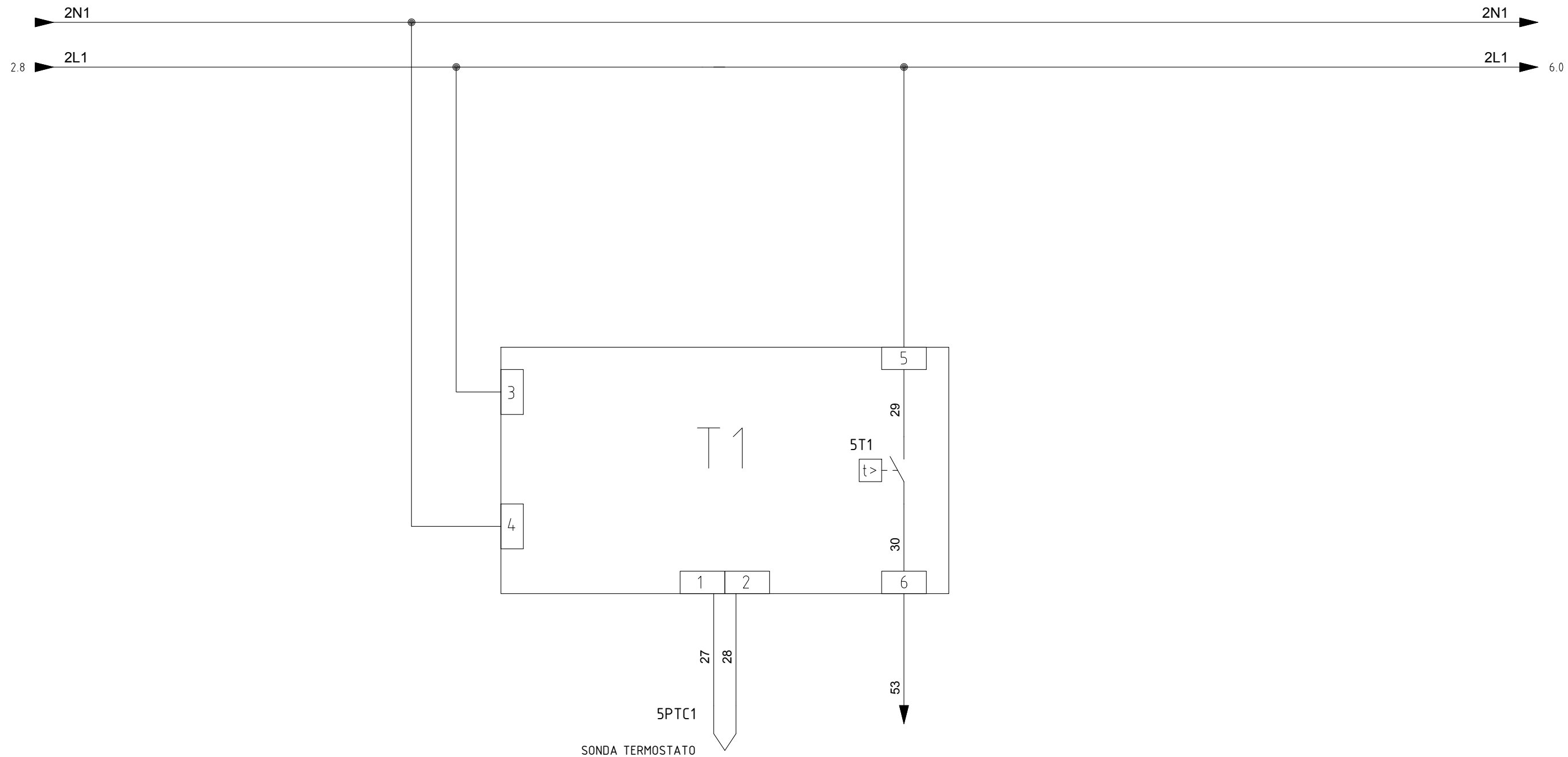

5PTC1
SONDA TERMOSTATO

	Dis. N.	Impianto	Ordine		FOGLIO
	CAD	SPAC	Commissa		5
	Nome File	Denominazione	Esecutore		SEGUE
	Data	19/10/2018	TERMOSTATO <i>THERMOSTAT</i>		6

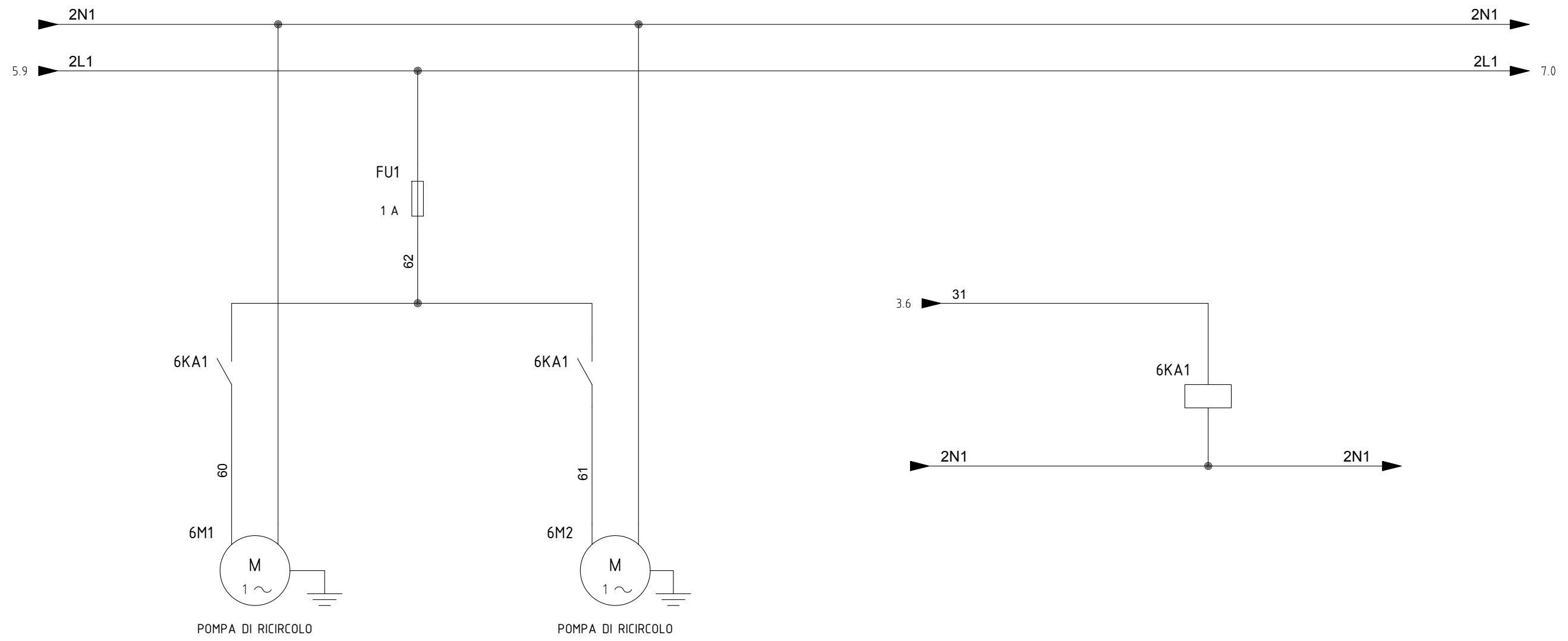

	Dis. N.	Impianto	Ordine		FOGLIO	
	CAD		SPAC		Commissa	6
	Nome File		Denominazione		Esecutore	SEGUE
	Data		19/10/2018		POMPE DI CIRCOLAZIONE RICIRCULATION PUMPS	7

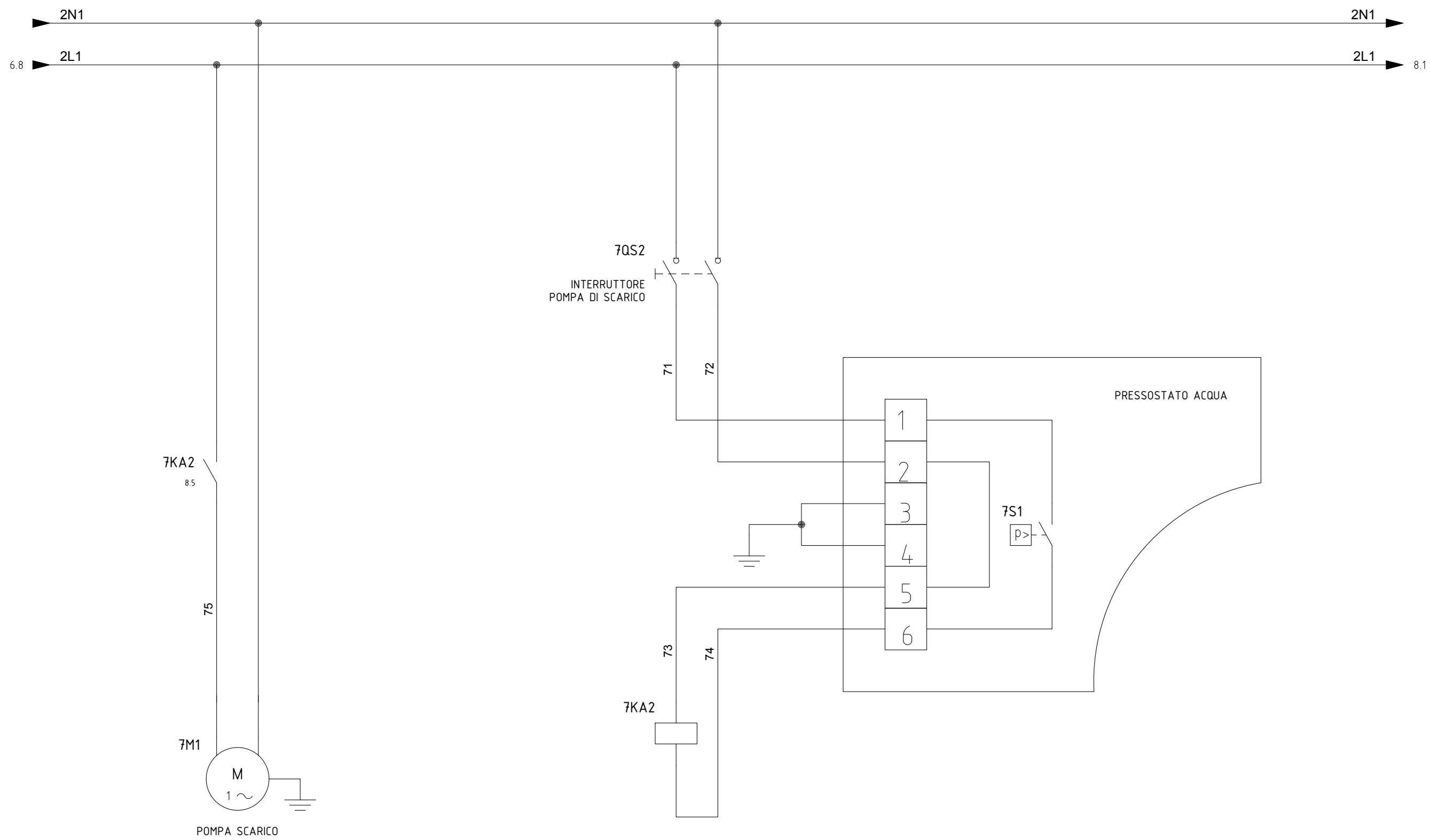

Dis. N.	Impianto	Ordine	FOGLIO		
	CAD SPAC			Commissa	7
	Nome File			Denominazione POMPA DI SCARICO	Esecutore
	Data 19/10/2018	DRAIN PUMP			8

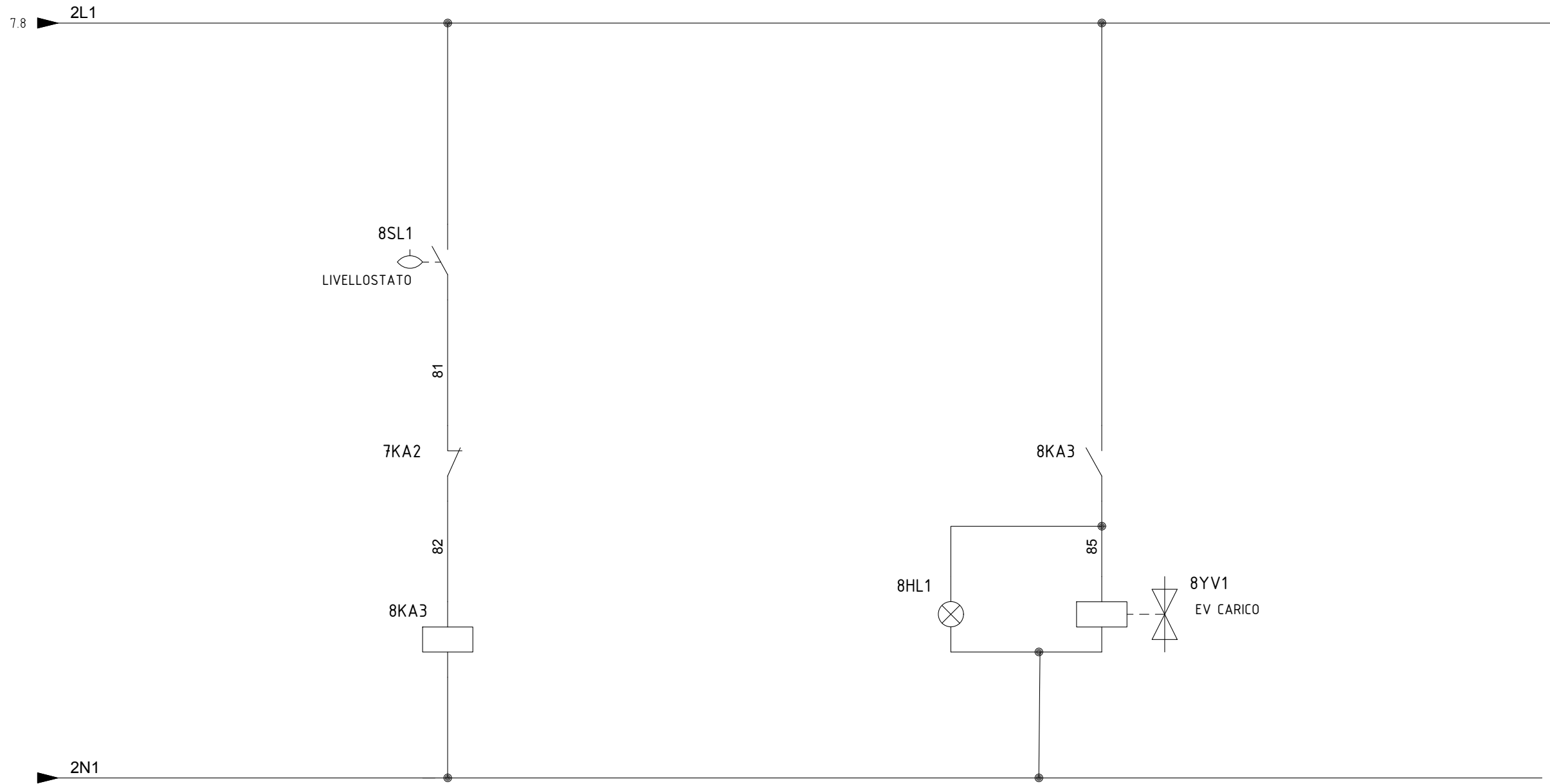

	Dis. N.	Impianto	Ordine		FOGLIO	
	CAD		SPAC		Commissa	8
	Nome File		Denominazione		Esecutore	SEGUE
	Data		19/10/2018		CONTROLLO DI LIVELLO WATER LEVEL SWITCH	9

Nome/Item	Tipo/Type	Descrizione/Description	Costruttore/Marke	Codice Interno	Quadro/Board	Fg/Sh	Q.ta/Q.ty
2 Q1	AV4417	RWB Rocker Switch	Rovi	8400010001	=QG	3	1
3FR1	LRD10	RELE' TERMICO 4-6A	Schneider Electric	3600030531	=QG	4	1
3KM1	LC1D09M7	CONTATTORE 9A 220VAC 50/6	Schneider Electric	3600030045	=QG	4	1
5PTC1	P1AA36P15NPS	SONDA PTC 6x30 1,5 mt	SACET	2800030415	=QG	6	1
5T1	3600030543	TERMOSTATO 6LANAN001LT	PEGO	3600030543	=QG	6	1
5V1		Ventilatore trifase			=QG	5	1
5V2		Ventilatore trifase			=QG	5	1
6KA1	601282300040	RELÈ INDUSTRIALE	Finder	3600030577	=QG	7	1
6M1	290608	POMPA ASKOLL	ASKOLL	2430010005	=QG	7	1
6M2	290608	POMPA ASKOLL	ASKOLL	2430010005	=QG	7	1
7KA2	601282300040	RELÈ INDUSTRIALE	Finder	3600030577	=QG	8	1
7M1	2414000049	POMPA CPm150-SP	PEDROLLO	2414000049	=QG	8	1
7QS2	AV4417	RWB Rocker Switch	Rovi	8400010001	=QG	8	1
7S1	2414000047	EASY PRESS	PEDROLLO	2414000047	=QG	8	1
8HL1	SPIA ROSSA 220V	SPIA ROSSA 220V Diametro 10	LALLI	3600030478	=QG	9	1
8KA3	601282300040	RELÈ INDUSTRIALE	Finder	3600030577	=QG	9	1
8SL1	LIVELLOSTATO ELETT.	LIVELLOSTATO ELETT.	STEM	1140010002	=QG	9	1
8YV1	6700030023	ELETTROVALVOLA	CASTEL	6700030023	=QG	9	1
C1		Condensatore			=QG	5	1
C2		Condensatore			=QG	5	1
PR GAS	017-h4758	PRESSOSTATO GAS H/L	RANCO		=QG	4	1
QF1	17555	Int. Aut. C40N 3P+N 16A curva B	Schneider Electric	3500030272	=QG	2	1

Dis. N.	Impianto	Ordine	FOGLIO					
				CAD SPAC	Commissa	9		
				Nome File			Denominazione LISTA MATERIALI	SEGUE
				Data 19/10/2018				
		Esecutore						